

# SAMUS<sup>®</sup>

Aproape de tine!

Hot de buc t rie  
Model: SM-61A

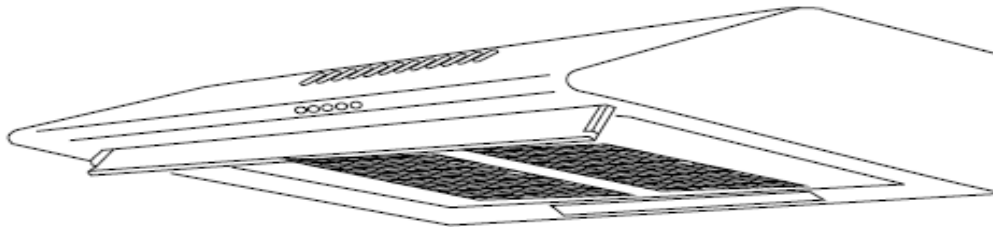

Manual de utilizare



Importator:  
ALF Electrosanct SRL  
bvd. Basarabia, nr. 256,  
poarta 3-Faur,  
sector 3, Bucure ti  
tel. 0040 21 2423171  
[www.hipermarket.ro](http://www.hipermarket.ro)



# Informații și sfaturi

---

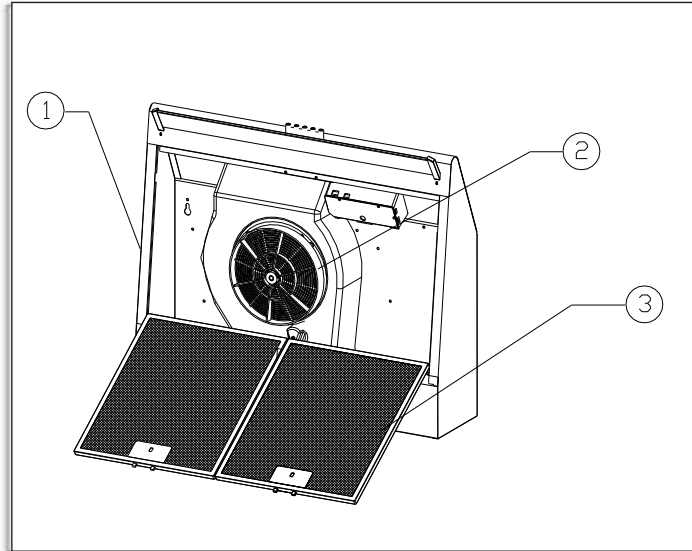

1. *Asamblarea canalului de aer*
2. *Unitatea centrala*
3. *Asamblarea filtrului*

*De asemenea mai include:*

- a. Clapa de amortizare b. Matrita pentru bormasina de gaurit  
c. Accesoriu pentru fixarea cosului d. Manual de instructiuni*



## **Informații:**

*Felicitari pentru alegerea acestei hote. Inainte de utilizare, cititi cu atentie aceste instructiuni.*

## Informa ii i sfaturi

---

***In anumite circumstante, aparatele electrice pot reprezenta un pericol.***

***A)Trebuie sa existe o ventilatie adecvata a camerei atunci cand hota este in functiune.***

***B)Nu verificati filtrele in timpul utilizarii hotei.***

***C)Nu atingeti ledul timp de jumatate de ora de la intreruperea utilizarii.***

***D)Nu flambati sub hota.***

***E)Evitati deschiderea gazometrului cand nu exista tigare pe masina de gatit, deoarece se pot strica filtrele.***

***F)Verificati in mod constant pentru a evita ca uleiul incins sa provoace incendii.***

***G)Deconectati de la priza in momentul curatarii.***

***Daca cordonul de alimentare este avariat, trebuie inlocuit de catre un service autorizat.***

---

# Informații și sfaturi

---

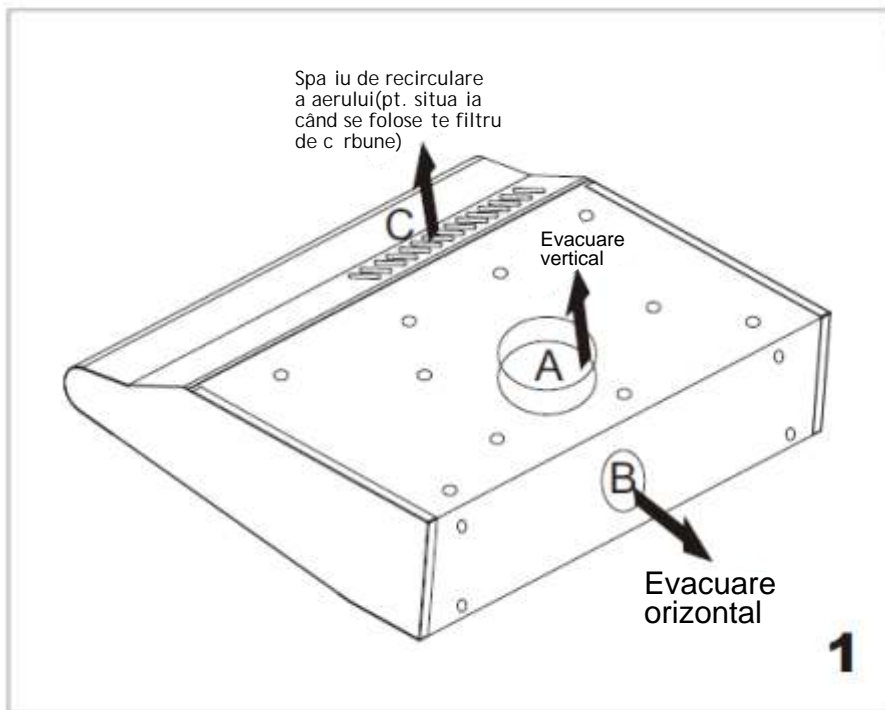

## Informații:

*Aerul nu trebuie evacuat printr-un burlan folosit pentru evacuarea fumului.*

*Regulamentul privind evacuarea aerului trebuie să fie respectat.*

## Informații și sfaturi

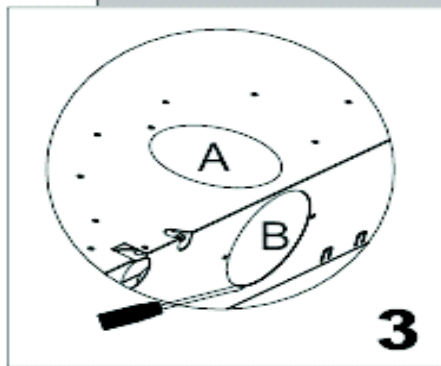
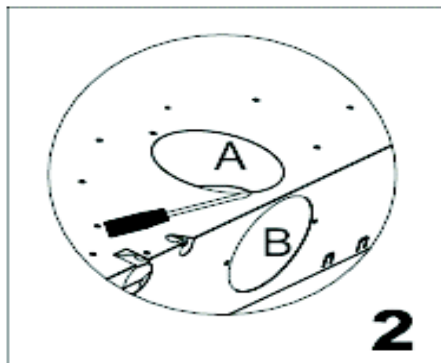

### **Evacuarea vertical :**

Este cel mai des întâlnit sistem de evacuare. Dacă alegeți acest sistem de ventilație, deschideți capacul de la inelul A introducând o surubelniță pentru a-l desprinde de inel. Desfaceți cu grijă capacul. Trebuie, în schimb, să aveți grijă ca inelul B să rămână astupat.

### **Evacuarea orizontal :**

Presupunând că hota se localizează lângă un perete exterior, evacuarea orizontală este preferată celei verticale, având grijă să nu existe obstrucții în deschiderea geamului sau ușii. Dacă alegeți acest tip de evacuare, trebuie să urmați pașii de mai sus cu specificația că inelul A să rămână de această dată astupat.

1

### **Informații:**

*Este nevoie de suficient aer pentru o combustie corespunzătoare și evacuarea gazelor prin cos de la combustibilul ars.*

a

# Instalarea

---

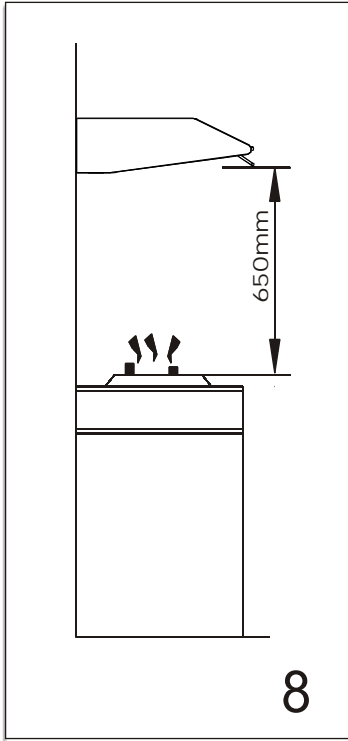

Pentru instalarea hotei aveti nevoie de doi asistenti.

Veti avea nevoie de urmatoarele scule pentru a desavarsi instalarea : masina de gaurit, ferastrau, banda izolatoare, surubelnita.

1. Scoateti hota din cutie.
2. Asezati hota cu fata in jos pe o masa acoperita cu hartie pentru a preveni zgarierea mesei sau hotei.
3. Instalarea hotei trebuie sa fie in raza de 0.8m.

Recomandam ca dupa instalare, hota sa nu fie instalata la o inaltime mai mica de 650 mm si nici mai mare de 750 mm fata de aragaz, plita.

**i**

## Informatii:

*Instalarea si firele electrice trebuie realizate de o persoana calificata.*

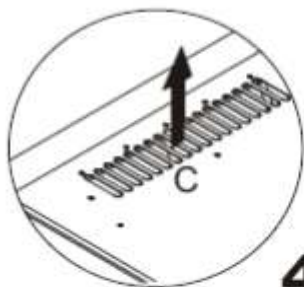
**4****Sistemul de absorbtie :**

Intr-o instalatie de absorbtie aerul este recirculat in bucatarie. Daca nu anticipati o gatire prelungita aceasta metoda este de preferat. Nu va fi necesara indepartarea nici unui inel, trebuie doar sa alegeti varianta C. Trebuie sa folositi filtrele pentru a indeparta mirosurile. Aceste filtre trebuiesc spalate si inlocuite la intervale de timp regulate.

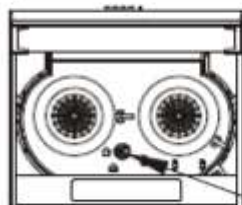
**5**

Dupa selectarea directiei de evacuare si incheierea instalarii, puteti roti butonul pentru a obtine absorbtia. Deschideti filtrul, apoi puteti vedea butonul.

**6****7**

Daca varful de sageata este ca in FIG. 7, atunci este eliminare a aerului.  
Daca varful de sageata este ca in FIG. 6, atunci este absorbtie a aerului.

**i****Informatii:**

*Fantele de absorbtie trebuie indreptate spre aer liber.*



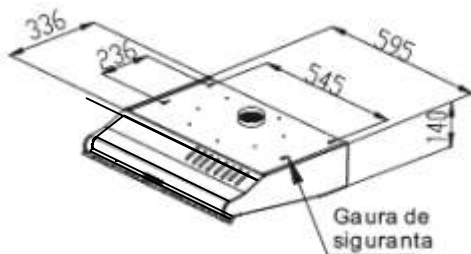

**9**

1. Conform cu figura, asigurati-va de pozitia hotei in camera. Bucatile de lemn trebuiesc aliniate cu cele 4 deschizaturi de deasupra hotei. Instalati 4 suruburi conform cu pozitia celor 4 gauri de deasupra hotei.

2. Agatati hota si lasati cele 4 gauri sa tinteasca suruburile, cele 4 suruburi trebuie sa fie in partea mai ingusta a gaurilor. Suruburile trebuie fixate ferm.

3. Instalati suruburile in gaurile de protectie, in caz de miscare a hotei, pentru siguranta.



**Informatii:**

*Cand gauriti peretele aveti grija sa nu stricati firele electrice.*

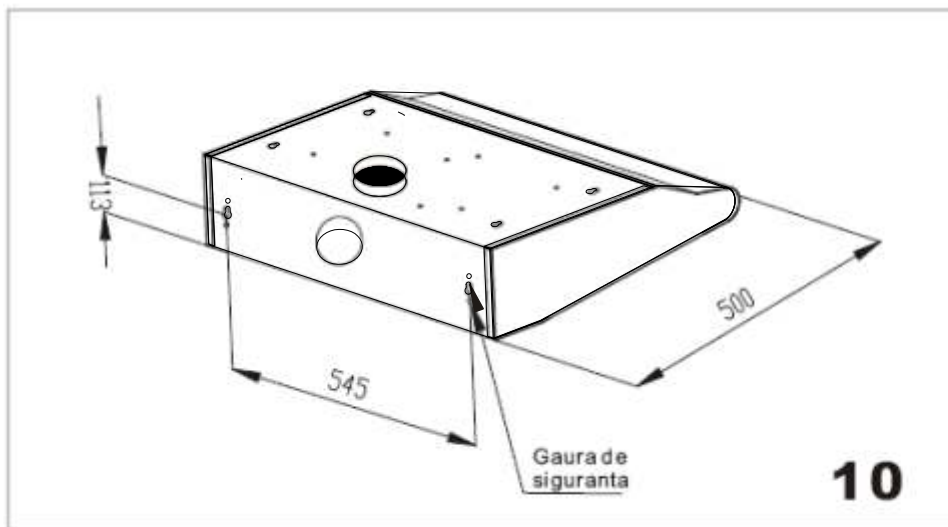

### Informatii:

*Hota nu trebuie instalata si conectata la cosuri la care mai sunt instalate si alte dispozitive.*

Daca suprafata de instalare nu se adapteaza hotei, ca in FIG. 5, fixati pozitia hotei pe perete. Pe perete, montati 2 suruburi conform pozitiei celor 2 gauri de pe spatele hotei. Deasemenea instalati suruburi in gaurile de protectie, in caz de miscare a hotei pentru siguranta.

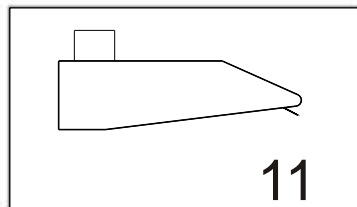
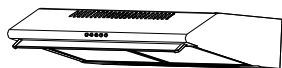





11

1. Ajustati butonul in pozitia corecta.
2. Conectati la priza.



12

Apasati comutatorul pe ON, si ledul se va aprinde. Cand apasati butonul  motorul functioneaza la viteza mica. Cand apasati butonul  motorul functioneaza la viteza medie. Cand apasati butonul  motorul functioneaza la viteza maxima. Cand apasati butonul , motorul se va opri.

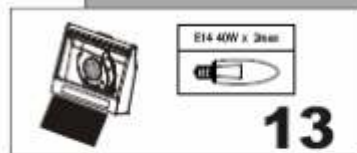

13

**Inlocuirea becului:** Scoateti becul ce trebuie inlocuit, apoi reinstalati un altul. Puterea becului nu trebuie sa fie mai mare de 40W.



### Informatii:

*Curatati fantele de evacuare frecvent. Grasimea nu trebuie sa se acumuleze pe fante sau pe filtru.*



## Curățarea și întreținerea

---

1. Curățați suprafața hotei în mod frecvent. Folosiți săpun moale sau detergent pentru a curăța hota.
2. Nu folosiți substanțe abrazive.
3. Evitați frecarea.
4. Filtrele pot fi curățate folosind detergent. (grăsimea persistentă nu poate fi curățată ușor și filtrul poate necesita înlocuire).
5. Filtrele de carbon nu pot fi curățate și necesită înlocuire periodică.



### **Informații:**

*In timpul curățării apa nu trebuie să patrundă la motor sau la partile electrice.*



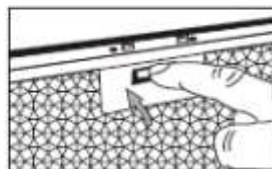
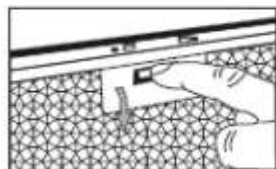

**14**

Este recomandat curatarea filtrului metalic la fiecare 3 luni, urmand urmatoarele instructiuni :

- Scoateti filtrul metalic din hota si spalati-l intr-o solutie cu apa si detergent lichid neutru, lasati-l la inmuiat
- Clatiti cu apa calduta si lasati la uscat.
- Filtrul metalic poate fi spalat si in masina de spalat vase.

Filtru metalic isi poate modifica culoarea dupa cateva spalari. Acesta nu este motiv pentru inlocuire.



### **Informatii:**

*Exista risc de incendiu daca curatarea nu se face conform instructiunilor.*

**INFORMATII IMPORTANTE PENTRU DEPOZITAREA CORECTA A PRODUSULUI,  
IN CONFORMITATE CU DIRECTIVA CE 2002/96/EC.**



La sfarsitul perioadei de valabilitate, produsul nu trebuie aruncat asemeni  
deseurilor menajere.

Trebuie dus la un centru de colectare a deseurilor cu regim special sau  
unui dealer care se ocupa de astfel de servicii speciale de salubritate.  
Depozitarea separata a aparatelor electrocasnice evita riscul aparitiei  
unor consecinte negative asupra mediului inconjurator si sanatatii, ce pot  
decurge din aruncarea necorespunzatoare a acestora si face posibila  
recuperarea materialelor reciclabile astfel incat sa duca la economisirea  
energiei si resurselor. Pentru atentionarea mentiunilor de mai sus,  
produsul este marcat cu o lada de gunoi taiata.

***PRODUCATORUL ISI DECLINA ORICE RESPONSABILITATE PENTRU EVENTUALELE  
DAUNE CAUZATE DE INCALCAREA CELOR MENTIONATE MAI SUS.***



**FI A PRODUSULUI**  
(pentru hote de buc t rie)

1. Marca comercial a produc torului:	<b>S MUS</b>
2. Modelul de fabrica ie:	SM-61A
3. Tipul aparatului:	Hot de buc t rie
4. Importator:	SC ALF Electrocasnice SRL
5. Adres importator: bvd. Basarabia, nr. 256 , poarta 3-Faur, sector 3, Bucure ti, România	
6. Nr. motoare:	1
7. Puterea consumat (W):	200
8. Putere motor(W):	120
9. Nr. becuri(40 W):	2
10. Filtru de gr sime(metalic):	Caset dubl
11. Nr. viteze de absorb ie:	3
12. Dimensiuni produs(mm):	600x500x140
13. Dimensiuni cutie(mm):	600x500x180
14. Capacitate de absorb ie(m <sup>3</sup> /h):	260
15. Culoare:	Alb
16. Nivel de zgomot(dB):	54
17. Greutate brut (kg/cu ambalaj):	6,3
18. Greutate net (kg/f r ambalaj):	5,6
19. Voltaj(V/Hz):	220-240/50
20. Fabricat in China	

Parametrii energetici sunt m sura i în conformitate cu prevederile EMC Directive 89/336/EEC i 93/68/EEC cu privire la compatibilitatea electromagnetic i EMC Directive 73/23/EEC i 93/68/EEC pentru joas tensiune.

**SAMUS**<sup>®</sup>  
Aproape de tine!