

Fisa de montaj cabina dus

Componente: 1. cadita de dus, 2. panou spate, 3. cadru cu usi, 4. capac superior.

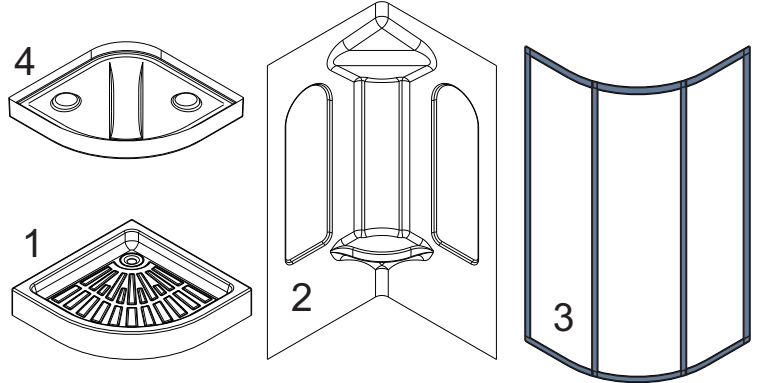

Accesorii: 12 hols. 4x25 cu saibe, 8 hols. 3.5x14.

Unelte necesare: surubelnita stea, tub silicon, dibluri de perete, bormasina.

Nota:

Se recomanda ungerea cu silicon intre marginile dusului si cele ale panoului spate si cadrului usilor inainte de fixarea in holsuruburi.

Efectuarea montajului:

Se monteaza sifonul de scurgere pe dus si se pozitioneaza dusul in locul in care se doreste fixarea acestuia. Se conecteaza dusul la reseaua de canalizare apoi se indeparteaza de perete pentru a permite montajul celorlalte componente. Se aseaza panoul spate al cabinei pe marginile drepte ale dusului si se fixeaza de acesta prin holsuruburi 4x25 cu saibe, cate 3 pe fiecare latura. Apoi se pozitioneaza cadrul cu usi pe marginea semirotunda a dusului si se prinde de panou pe marginile laterale in gaurile existente prin holsuruburi 3.5x14, cate 4 pe laterala. Se aseaza apoi capacul superior pe panou si cadrul usilor, prinzand capacul de panou prin holsuruburi 4x25 cu saibe, de jos in sus, prin spatele panoului. Se conecteaza furtunile din spatele panoului la reseaua de apa rece si apa calda si se pozitioneaza tot ansamblul, lipit de perete.

Pentru o mai buna stabilitate se recomanda prinderea panoului in dibluri de perete, in lateralele in care se prinde si cadrul usilor.

***desenele folosite au caracter pur informativ si nu reprezinta cu exactitate componentele folosite, acestea putand varia in forma si dimensiuni.**

