

MANUAL DE INSTRUCȚIUNI

STORCATOR DE FRUCTE R-433



Cititi cu atentie toate instructiunile inainte de utilizare

Lista componente:

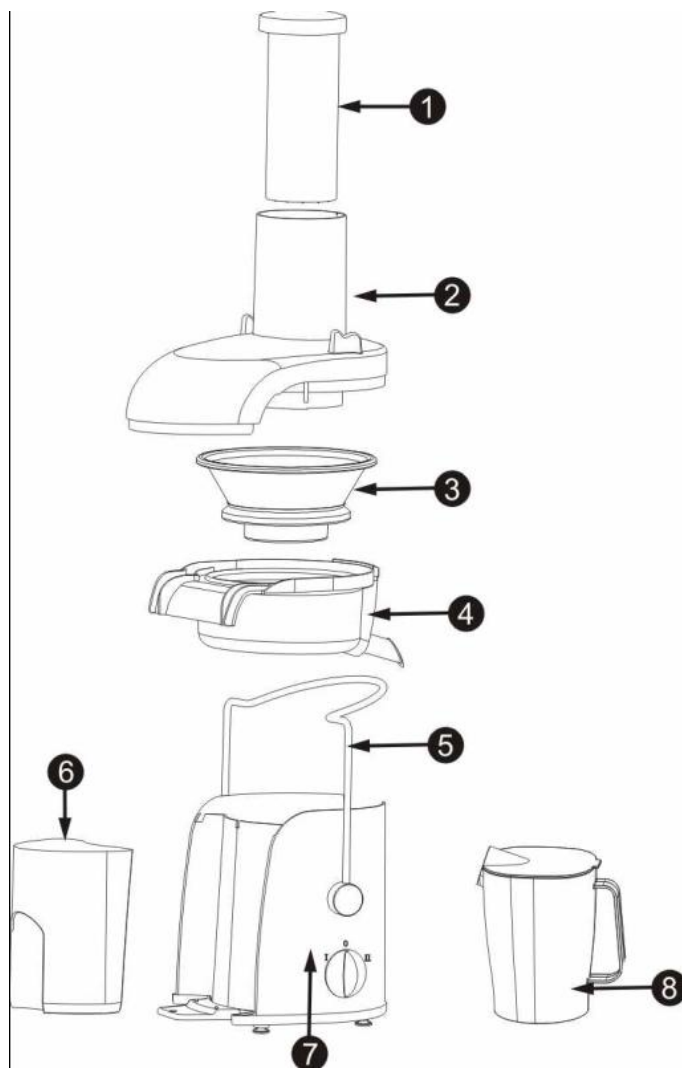

1. Dispozitiv impingere
2. Capac transparent
3. Sita
4. Suport sita
5. Maner
6. Recipient reziduuri
7. Unitate motor
8. Recipient suc

Performante

1. Pentru aparatele cu diametru larg, puteti pune marul sau para intrega, fara a fi nevoie sa le taiati in bucati, usor si rapid.
2. Design-ul este delicat, simplu, usor de utilizat si curatat
3. Motorul este echipat cu dispozitiv de protectie impotriva supraincalzirii, eficient, salveaza timp, energiei i are durata indelungata de utilizare.
4. Dispozitivul de blocare este special creat, pentru o utilizare sigura si fiabila.

Inainte de utilizare

1. Acest aparat este echipat cu un dispozitiv de siguranta, cand manerul nu elibereaza capacul sau sita nu este fixate, motorul nu poate porni pentru a asigura siguranta utilizatorului.
2. Cand asamblati sau dezamblati aparatul, apasati partea superioara a tubului de alimentare de pe capac cu mana, apoi fortati manerul sa gliseze din sloturi.
3. Cand dezamblati aparatul, mai intai indepartati capacul si recipientul de reziduuri, apoi rotiti dispozitivul de fixare a sitei la 30 de grade si ridicati.
4. Pentru a evita deteriorarea, inainte de utilizare verificati daca voltajul aparatului corespunde cu cel al prizei dvs.
5. Curatati toate componentele care se pot dezambla.
6. Cand asamblati verificati cu atentie diagrama componentelor.
7. Cititi cu atentie sectiunea "Atentie" inainte de utilizare.

Stoarcerea

1. Inainte de utilizare, va rugam aduceti butonul de pe unitatea centrala in pozitia de oprire, in acest fel, in cazul in care asamblarea nu este completa, pornirea aparatului poate fi evitata.
2. Inainte de stoarcere, mai intai asigurati-va ca paharul si rotorul sunt in pozitie sic a nu exista contact intre pahar si capacul transparent. Puneti capacul transparent, puneti manerul in slot, apoi porniti aparatul.
3. Pentru utilizare, asamblati conform diagramei. Rotiti butonul de putere, apoi comutati pentru a lasa aparatul sa functioneze gol timp de 5 sec. Puneti fructele si legumele pregatite in tubul de alimentare, apasati cu dispozitivul de impingere. Stoarcerea legumelor si fructelor este un mod de viata sanatos.
4. Nota: cand apasati alimentele, forta trebuie sa fie indirecta, forta de apasare nu trebuie sa depaseasca 1 kg, altfel stoarcerea va fi redusa.

Timpul de operare

Acest aparat contine buton pentru 0, I si II (0 pentru oprit, I pentru viteza 1, II pentru

viteza a doua). Pentru stoarcere, selectati viteza II, dupa utilizare timp de 1 min. Opriti timp de 1 minut, apoi utilizati iar. Dupa ce operatia de mai sus este efectuata de 3 ori, opriti timp de 15 min., nu operati decat daca motorul s-a racit; in acest fel durata de viata a aparatului se va prelungi si va servi mai eficient.

Atentie

1. Acest aparat nu este destinat utilizarii de catre persoane (inclusiv copii) cu capacitate psihice reduse, fara a fi supravegheate de catre o persoana responsabila de siguranta lor. Copiii trebuiesc supravegheati pentru a nu se juca cu aparatul.
2. Inainte de utilizare, asezati aparatul pe o suprafata stabila, plana.
3. Inainte de stoarcere, asigurati-va ca ati fixat corect componentele. Puneti capacul transparent deasupra, fixati manerul, apoi porniti aparatul.
4. Aparatul poate emite fum la prima utilizare, este normal. Dupa cateva utilizari, fenomenul va disparea.
5. In timpul stoarcerii, asigurati-va ca nu este prea mult suc si reziduuri in recipient; daca este prea pli, opriti aparatul, curatati si reporniti.
6. In timpul utilizarii, nu deschideti capacul. In cazul in care aparatul este conectat la priza, nu puneti mainile sau alte obiecte in tubul de alimentare, altfel pot aparea accidente.
7. Pentru a prelungi durata de viata a aparatului, este echipat cu un dispozitiv de siguranta impotriva supraincalzirii. Daca mortarul functioneaza vreme indelungata sau este supraincalzit, alimentarea cu energie electrica va fi automat oprita. Dupa ce motorul se opreste, deconectati de la prize, asteptati sa se raceasca (aprox. 30 min.), apoi reutilizati.
8. In timpul utilizarii, nu lasati aparatul nesupravegheat si nu lasati copiii sa utilizeze aparatul.
9. Supraincercarea aparatului este strict interzisa.
10. Dupa operare, deconectati de la priza inainte de a dezambla aparatul.
11. Sitele sunt foarte ascutite, aveti grija atunci cand le curatati.
12. Acest aparat nu poate fi utilizat in alte scopuri decat cel pentru care a fost destinat.
13. In caz de deteriorare a cordonului de alimentare, acesta trebuie inlocuit de catre un centru service autorizat.

Curatare si intretinere

1. Acest aparat trebuie mentinut curat si uscat.
2. Daca nu-l utilizati o perioada indelungata, depozitati-l intr-un loc uscat, bine ventilat pentru a preveni umezirea si mucegairea motorului.

3.Nu spalati unitatea motor. Curatati-o cu un servetel umed. Celelalte componente pot fi spalate direct sub jet de apa, precum dispozitivul de impingere, capacul, recipientul de reziduuri



INFORMATII IMPORTANTE PENTRU DEPOZITAREA CORECTA A PRODUSULUI, IN CONFORMITATE CU DIRECTIVA CE 2002/96/EC.

La sfarsitul perioadei de valabilitate, produsul nu trebuie aruncat asemeni deseurilor menajere.

Trebuie dus la un centru de colectare a deseurilor cu regim special sau unui dealer care se ocupa de astfel de servicii speciale de salubritate.

Depozitarea separata a aparatelor electrocasnice evita riscul aparitiei unor consecinte negative asupra mediului inconjurator si sanatatii, ce pot decurge din aruncarea necorespunzatoare a acestora si face posibila recuperarea materialelor reciclabile astfel incat sa duca la economisirea energiei si resurselor. Pentru atentionarea mentiunilor de mai sus, produsul este marcat cu o lada de gunoi incercuita.