

Traducere a instrucțiunilor originale

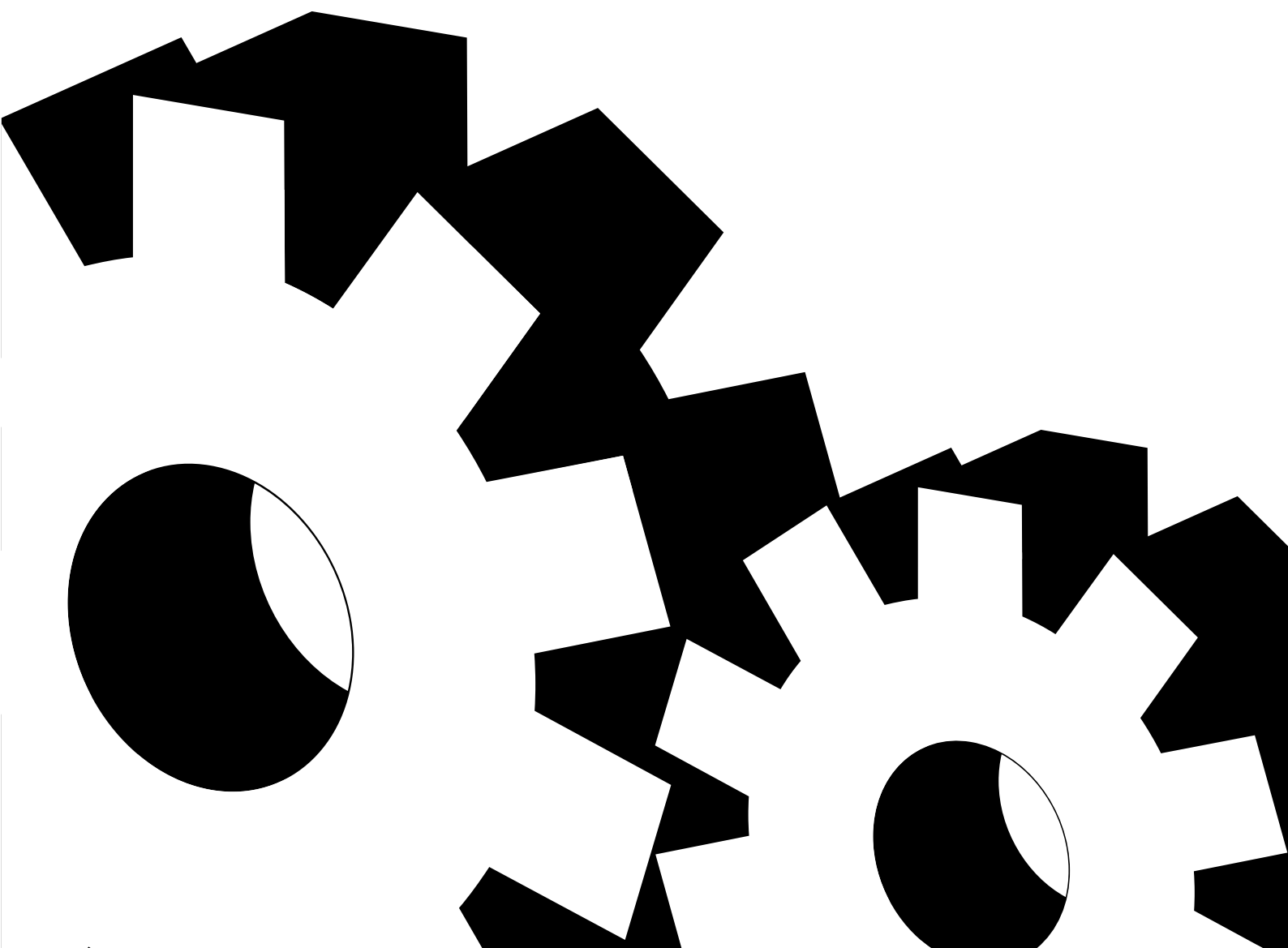

INSTRUCȚIUNI DE UTILIZARE

MOTOPOMPA DE APĂ PANZER Model SGP



Traducere a instructiunilor originale

MANUAL DE UTILIZARE

MOTOPOMPA DE APA PANZER SGP



Cuprins

1. Masuri de siguranta	01
2. Specificatii	03
3. Componente	06
4. Verificari pre-operationale	07
5. Proceduri de utilizare	13
6. Repararea pompei	17
7. Intretinerea “cum sa”	18
8. Depozitarea	23
9. Depanarea	26

Va multumim pentru achizitionarea pompei de apa.

Acest manual se refera la utilizarea si intretinerea pompei de apa. Toate informatiile in aceasta publicatie se bazeaza pe cele mai recente informatii de productie disponibile la momentul aprobarii pentru tiparire.

Acordati o atentie deosebita declaratiilor urmatoare:

AVERTISMENT!!!

Indica o posibilitate puternica de vatamare corporala grava, pierderi de vieti omenesti si deteriorarea echipamentului daca nu sunt urmate instructiunile.

ATENTIE!

Indica o posibilitate de vatamare corporala, sau deteriorarea echipamentului, daca nu se respecta instructiunile.

NOTA:

Ofera informatii utile.

In cazul in care o problema care apare, sau daca aveti intrebari cu privire la pompa de apa, consultati un reprezentant vanzari.

AVERTISMENT!!!

- Pompa de apa este conceputa pentru a oferi servicii de sevice in conditii de siguranta si de incredere daca functioneaza in conformitate cu instructiunile.
- Nu folositi pompa de apa inainte de a citi si a intelege instructiunile. In caz contrar, ar putea duce la vatamari corporale sau deteriorarea echipamentului.

1. MASURI DE SIGURANTA

Cele mai multe accidente pot fi prevenite daca urmati toate instructiunile din acest manual si de pe pompa de apa. Pericolele cele mai frecvente sunt discutate mai jos, alaturi de cel mai bun mod de protectie al d-voastra si al celorlalti.



ATENTIE! Avertismentele, atentionarile si instructiunile discutate in acest manual de instructiuni nu pot acoperi toate conditiile si situatiile posibile care pot aparea. Trebuie inteles de catre utilizator ca bunul simt si precautia sunt factori care nu pot fi parte componenta a acestui produs, ci trebuie furnizate de utilizator.

- Cititi si intelegeti acest manual de utilizare inainte de utilizarea pompei. Imposibilitatea de a face acest lucru ar putea duce la leziuni corporale sau deteriorarea echipamentului.
- Aceasta pompa este proiectata pentru a pompa apa care nu este destinata consumului public. Pomparea lichidelor inflamabile, cum ar fi benzina sau uleiuri combustibile pot duce la vatamarea operatorului sau deteriorarea pompei si a altor bunuri. Aceasta poate duce la incendiu sau explozie cauzand un prejudiciu grav. Pomparea apei de mare, bauturilor racoritoare, acizilor, solutiilor chimice sau oricare alt lichid care implica coroziune, pot deteriora pompa.
- Invatati sa opriti pompa rapid, si sa intelegeti functionarea tuturor comenzilor. Nu permiti nimanui sa utilizeze pompa fara instructiuni adecvate.
- Nu lasati copiii sa utilizeze pompa. Tineti copiii si animalele de companie departe de zona de lucru.
- Imbracati-va corespunzator. Nu purtati haine largi sau bijuterii. Contin par lung. Tineti parul, imbracamintea si manusile departe de componentele in miscare. Hainele largi, bijuteriile, si parul lung pot fi prinse in componentele in miscare.
- Nu utilizati pompa in atmosfere explozive, cum ar fi in prezenta lichidelor inflamabile, gaze sau praf, acestea pot provoca motorul sa creeze scantei ce pot aprinde pulberile sau vaporii.
- Benzina este extrem de inflamabila, iar vaporii de benzina pot exploda. Alimentati in aer liber intr-o zona bine ventilata, cu pompa oprita. Nu fumati in apropierea benzina si pastra alte flacari si scantei la distanta. Depozitati intotdeauna benzina intr-un recipient aprobat / In cazul in care se varsa combustibil, asigurati-va ca zona este curatata inainte de a porni pompa.
- Toba de esapament devine foarte fierbinte in timpul functionarii si ramane fierbinte pentru o vreme dupa oprirea motorului. Aveti grija sa nu atingeti toba de esapament in timp ce este inca fierbinte. Lasati motorul se raceasca inainte de a depozita pompa in interior.
- Pentru a preveni pericolele de incendiu si a asigura o ventilatie adecvata pentru aplicatiile utilaje stationare, mentineti pompa, in timpul functionarii, la cel putin 3

Traducere a instructiunilor originale

- metri distanta de pereti si alte echipamente. Nu puneti obiecte inflamabile in apropierea pompei.
- Gazul de esapament contin monoxid de carbon otravitor. Evitati inhalarea acestuia. Nu utilizati pompa intr-un garaj sau o zona inchisa/limitata.
 - Nu supraincarcati pompa. Utilizati pompa care trebuie pentru aplicatia dumneavoastra. Pompa va face treaba mai bine si mai sigur conform specificatiilor pentru care este conceputa.

PASTRATI ACEST MANUAL

Veti avea nevoie de acest manual pentru avertismentele si masurile de siguranta, utilizare, inspectie, intretinere si proceduri de curatare. Pastrati factura cu acest manual. Pastrati-le intr-un loc sigur si uscat pentru referinte viitoare.

Simboluri de siguranta



1. Masuri de precautie care implica siguranta dumneavoastra.



2. Porniti si utilizati pompa de apa in aer liber. Nu lasati pompa de apa intr-o zona inchisa, chiar daca usile sau ferestrele sunt deschise.



3. Pentru a reduce riscul de ranire grava, evitati sa atingeti suprafata fierbinte.



4. Unitatile nu ar trebui sa fie utilizate sau depozitate in conditii de umiditate sau umezeala sau in locatii conductoare, cum ar fi pardoseli de metal sau otel.



5. Nu folositi in ploaie.



6. Combustibilul si vaporii sai sunt extrem de inflamabili si explozivi. Focul sau explozia pot provoca arsuri grave sau deces.



7. Protectie urechi.



8. Cititi cu atentie si intelegeti manualul de utilizare inainte de utilizarea acestui produs. Respectati toate avertismentele si instructiunile.

2. SPECIFICATII

POMPA DE APA 2”

Lungime x Adanacime x Inaltime	469x370x389(mm)	469x370x389(mm)
Greutate	22 kg	24 kg
Putere nominala	4.0hp @ 4000 rpm	5.5hp @ 4000 rpm
Tip motor	4 timpi, supapa aeriana, un cilindru	4 timpi, supapa aeriana, un cilindru
Volum	118cc	163cc
Degajare supapa	IN: 0.10+/-0.02mm (rece) EX: 0.15+/-0.02mm (rece)	IN: 0.10+/-0.02mm (rece) EX: 0.15+/-0.02mm (rece)
Decalare bujii	0.7-0.8mm	0.7-0.8mm
Turatie max.	7.4N.M la 2500 rpm	10.8N.M la 2500 rpm
Ulei motor	SAE10W-30, API SJ sau SL pentru uz general	SAE10W-30, API SJ sau SL pentru uz general
Capacitate ulei motor	0.6 L	0.6 L
Combustibil	Benzina fara plumb	Benzina fara plumb
Capacitate rezervor combustibil	2.5 L	3.6 L
Sistem aprindere	Magnetou tranzistorizat	Magnetou tranzistorizat
POMPA		
Diametru orificiu de aspiratie	50mm	50mm
Diametru orificiu de evacuare	50mm	50mm
Inaltime totala	28m	28m
Inaltime absorbtie	8m	8m
Capacitate evacuare	36m ³ /h	36m ³ /h
Timp de functionare continua	Aprox. 2-3 ore (timpul variaza in functie de incarcarea pompei)	Aprox. 2-3 ore (timpul variaza in functie de incarcarea pompei)

POMPA DE APA 3”

Lungime x Adanacime x Inaltime	500x370x420(mm)	500x370x420(mm)
Greutate	26 kg	26 kg
Putere nominala	5.5hp @ 4000 rpm	6.5hp @ 4000 rpm
Tip motor	4 timpi, supapa aeriana, un cilindru	4 timpi, supapa aeriana, un cilindru
Volum	163cc	196cc
Degajare supapa	IN: 0.10+/-0.02mm (rece) EX: 0.15+/-0.02mm (rece)	IN: 0.10+/-0.02mm (rece) EX: 0.15+/-0.02mm (rece)
Decalare bujii	0.7-0.8mm	0.7-0.8mm
Turatie max.	7.4N.M la 2500 rpm	10.8N.M la 2500 rpm
Ulei motor	SAE10W-30, API SJ sau SL pentru uz general	SAE10W-30, API SJ sau SL pentru uz general
Capacitate ulei motor	0.6 L	0.6 L
Combustibil	Benzina fara plumb	Benzina fara plumb
Capacitate rezervor combustibil	3.6 L	3.6 L
Sistem aprindere	Magnetou tranzistorizat	Magnetou tranzistorizat

Traducere a instructiunilor originale

POMPA		
Diametru orificiu de aspiratie	80mm	80mm
Diametru orificiu de evacuare	80mm	80mm
Inaltime totala	28m	28m
Inaltime absorbtie	8m	8m
Capacitate evacuare	60m ³ /h	60m ³ /h
Timp de functionare continua	Aprox. 2-3 ore (timpul variaza in functie de incarcarea pompei)	Aprox. 2-3 ore (timpul variaza in functie de incarcarea pompei)

POMPA DE APA 4"

Lungime x Adanacime x Inaltime	620x445x520(mm)
Greutate	42 kg
Putere nominala	9hp @ 4000 rpm
Tip motor	4 timpi, supapa aeriana, un cilindru
Volum	270cc
Degajare supapa	IN: 0.10+/-0.02mm (rece) EX: 0.15+/-0.02mm (rece)
Decalare bujii	0.7-0.8mm
Turatie max.	10.8N.M la 2500 rpm
Ulei motor	SAE10W-30, API SJ sau SL pentru uz general
Capacitate ulei motor	1.1 L
Combustibil	Benzina fara plumb
Capacitate rezervor combustibil	6 L
Sistem aprindere	Magnetou tranzistorizat
POMPA	
Diametru orificiu de aspiratie	100mm
Diametru orificiu de evacuare	100mm
Inaltime totala	28m
Inaltime absorbtie	8m
Capacitate evacuare	108m ³ /h
Timp de functionare continua	Aprox. 2-3 ore (timpul variaza in functie de incarcarea pompei)

3. COMPONENTE

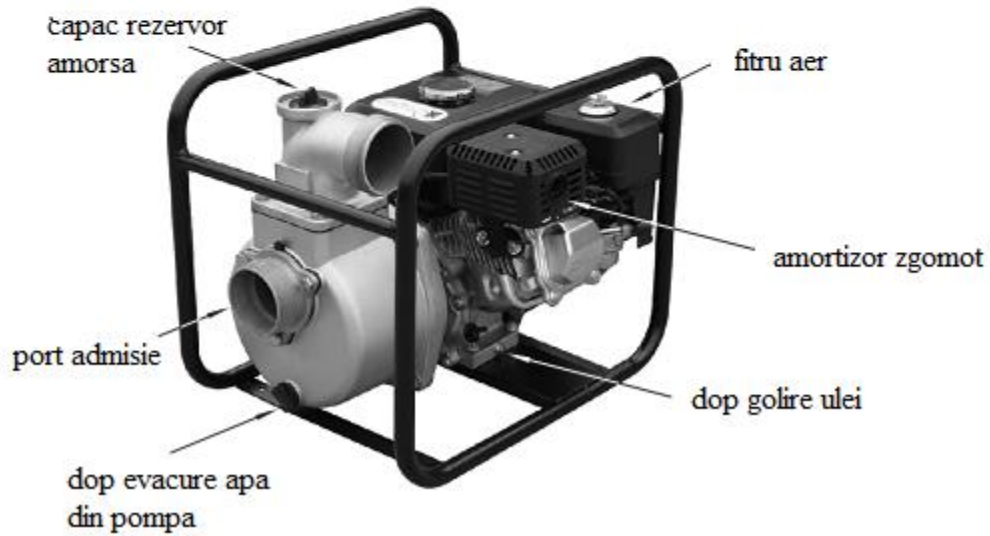
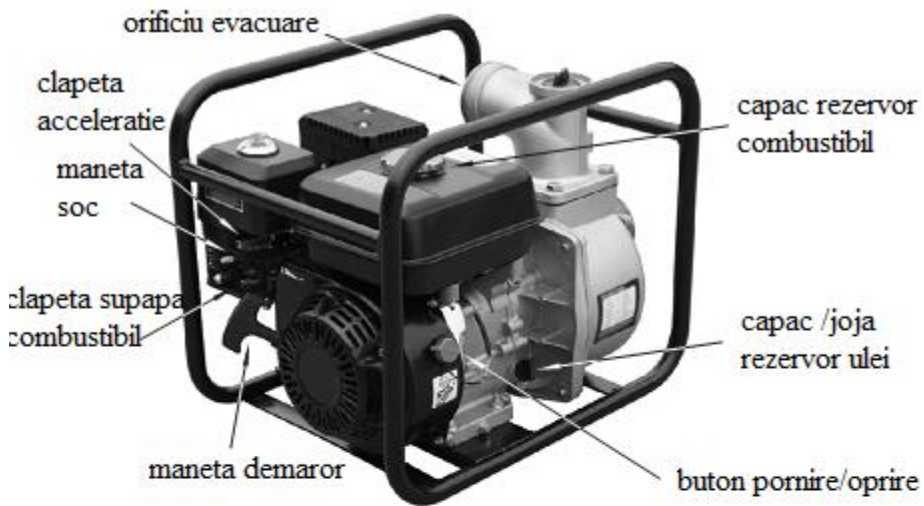

4. VERIFICARI PREMERGATOARE UTILIZARII

4.1. INAINTE DE UTILIZARE

(a) Este pompa pregatita sa functioneze?

Pentru siguranta dumneavoastra si pentru a maximiza durata de viata a echipamentului dvs., este foarte important sa nu va grabiti inainte de a utiliza pompa. Asigurati-va ca rezolvati toate problemele pe care le-ati intalnit.

ATENTIE!

Intretinerea necorespunzatoare a acestei pompe sau incapacitatea de a corecta o problema inainte de utilizare ar putea duce la o defectiune care v-ar putea rani grav.

Intotdeauna o inspectie premergatoare punerii in functiune inainte de operatie si corectarea oricaror probleme.

Inainte de utilizare, asigurati-va ca pompa este la nivel si comutatorul motorului este in pozitia OPRIT.

(b) VERIFICATI STAREA GENERALA A POMPEI

- Verificati pompa daca nu are scurgeri de carburant.
- Indepartati orice murdarie excesiva sau resturi in special din jurul tobei de esapament si demarorului de recul.
- Verificati toate piulitele, bolturile, suruburile, conectori furtun si cleme daca sunt stranse.

(c) VERIFICATI FURTUNURILE DE ABSORBTIE SI EVACUARE

- Verificati starea generala a furtunurilor. Asigurati-va ca furtunurile sunt in stare de functionare inainte de a le conecta la pompa. Amintiti-va ca furtunul de aspiratie trebuie sa fie consolidat pentru constructii, pentru a preveni deteriorarea.
- Verificati daca etansarea conectorului furtunului de aspiratie este in stare buna.
- Verificati daca conectorii furtunului si cleme sunt instalate corect.
- Verificati daca filtrul este in stare buna si este instalat pe furtunul de aspirare.

(d) VERIFICATI MOTORUL

- Verificati nivelul uleiului de motor. Functionarea motorului cu un nivel scazut de ulei poate provoca deteriorarea motorului.
- Verificati filtrul de aer. Un filtru de aer murdar va diminua debitul de aer catre carburator, reducand performanta motorului. Senzorul de ulei va opri automat motorul atunci cand nivelul uleiului scade sub limitele conditiilor de siguranta. Pentru a evita neplacerea unei opriri neasteptate, verificati intotdeauna nivelul uleiului de motor inainte de a o porni.
- Verificati nivelul de combustibil. Pornirea cu un rezervor plin va ajuta la eliminarea sau reducerea intreruperilor de operare prin realimentare.

ATENTIE!

Monoxidul de carbon este un gaz toxic. Inspirat poate provoca inconstienta si moartea. Evitati orice zone sau actiuni care va expun la monoxid de carbon.

4.2 UTILIZAREA

Înainte de a utiliza motorul, pentru prima dată, vă rugăm să consultați secțiunea Informații de siguranță importante și Înainte de utilizare.

(a) AMPLASAREA POMPEI

Pentru cele mai bune performanțe, puneți pompa în apropierea nivelului apei și folosiți furtunuri care nu sunt mai lungi decât sunt necesare. Aceasta va permite pompei să aibă un randament ridicat.

Pe măsură ce înălțimea de pompare crește, scade randamentul acesteia. Curbele de performanță ale înălțimii maxime de pompare și ale randamentului sunt prezentate în tabelul de la pagina 2-4. Lungimea, tipul, dimensiunea de aspirație și evacuare a furtunurilor pot, de asemenea, afecta în mod semnificativ randamentul pompei.

Capacitatea de evacuare a înălțimii de pompare este întotdeauna mai mare decât capacitatea de aspirație. Deci, este important pentru partea de aspirație să fie cea mai scurtă decât înălțimea totală de pompare.

Minimizarea înălțimii de aspirație (plasarea pompei în apropierea nivelului apei) este de asemenea foarte importantă pentru reducerea timpului de auto-amorsare. Timpul de auto-amorsare este timpul necesar pompei pentru a da apei distanța față de înălțimea de aspirație în timpul punerii în funcțiune.

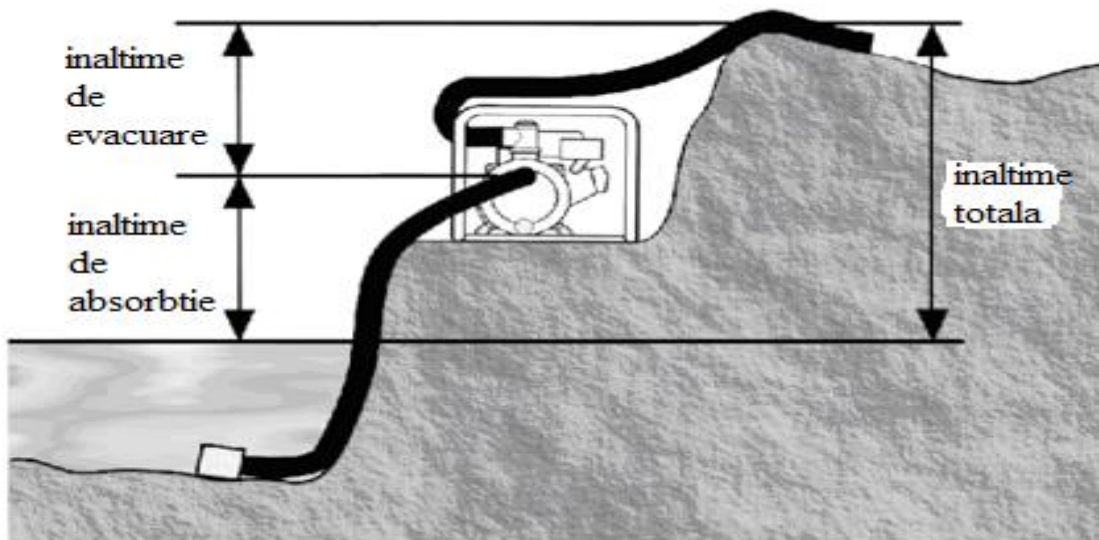

Traducere a instructiunilor originale

(b) INSTALAREA FURTUNULUI DE ASPIRARE

Folositi furtunul disponibil si conectorul furtunului cu colierul furtunului prevazut pentru pompa. Furtunul de aspiratie trebuie sa fie consolidat cu un perete non-pliabil sau o constructie de sarma impletita.

Furtunul de aspiratie nu trebuie sa fie folosit mai mult decat este necesar. Performanta pompei este cel mai bine pusa in evidenta atunci cand pompa este aproape de nivelul apei.

Folositi o clema de furtun pentru a fixa in siguranta, conectorul furtunului la furtunul de aspiratie pentru a preveni pierderile de aer si pierderea de aspiratie. Verificati daca etansarea conectorului furtunului este in stare buna.

Instalati sita (pompa este asigurata) de la celalalt capat al furtunului de aspiratie si asigurati-va ca este fixata cu o clema. Sita va ajuta la prevenirea pompei sa se infunde cu moloz si sa se deterioreze.

Strangeti bine conectorul furtunului pe portul de aspiratie al pompei.

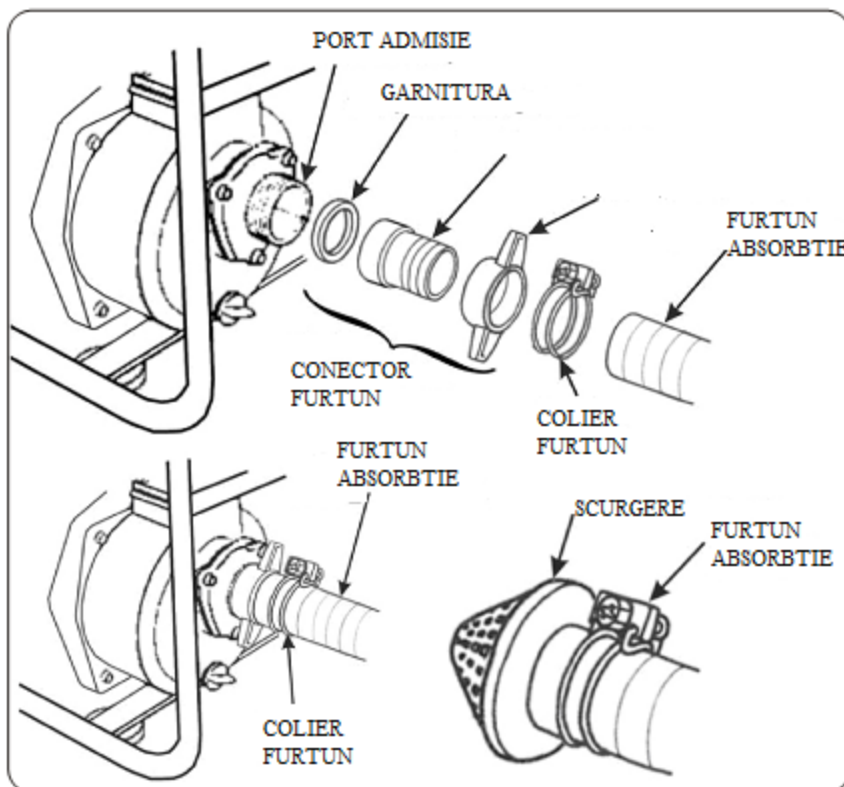

Traducere a instructiunilor originale

c) INSTALAREA FURTUNULUI DE EVACUARE

Folositii un furtun disponibil si fiind prevazut cu conector pompa.

Este mai bine sa utilizati un furtun scurt cu diametru mare pentru ca va reduce frecarea lichidului si imbunatateste puterea pompei. Un furtun lung si diametru mic va creste frecarea si va reduce productia pompei.

Strangeti colierul furtunului siguranta, pentru a preveni furtunul de refulare aflat sub presiune as se deconecteze.

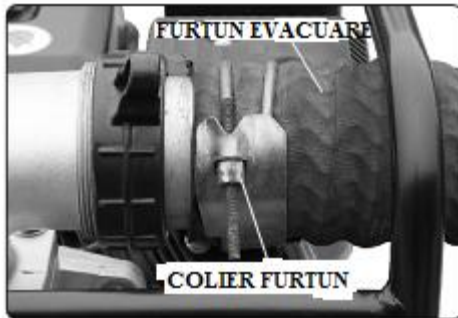

(d) AMORSARE POMPA

Inainte de pornirea motorului, scoateti capacul de umplere din camera pompei, si umpleti complet camera pompei cu apa. Puneti la loc capacul de umplere si strangeti bine.

ANUNT: Exploatarea pompei fara apa va distruge sigiliul pompei. Daca pompa a fost folisita fara apa, opriti imediat motoru si lasati pompa sa se raceasca inainte de amorsare.



Traducere a instructiunilor originale

(d) REALIMENTAREA

Cu motorul oprit si pe o suprafata plana, scoateti capacul rezervorului de combustibil si verificati nivelul combustibilului. Umpleti rezervorul de carburant daca nivelul de combustibil este redus.

ATENTIE!

Benzina este foarte inflamabila si exploziva.

Va puteti arde sau rani grav cand se manevreaza combustibil.

- Opriti motorul si pastrati la distanta de caldura, scantei si foc.
- Manipulati combustibilul numai in aer liber.
- Stergeti scurgerile imediat.

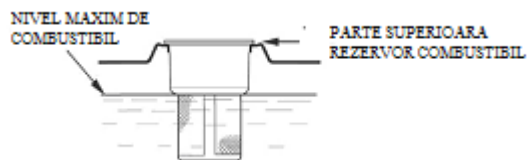

Alimentati cu benzina intr-o zona bine ventilata inainte de pornirea motorului. In cazul in care motorul este functionare, lasati-l sa se raceasca. Alimentati cu grija, pentru a evita varsarea de combustibil. Nu umpleti rezervorul de combustibil complet. Umpleti rezervorul pana la aproximativ 1 cm sub partea superioara a rezervorului pentru a permite dilatarea combustibilului. Ar putea fi necesar reducerea nivelului de combustibil in functie de conditiile de functionare. Dupa alimentare, strangeti etans capacul rezervorului de combustibil.

Nu alimentati niciodata motorul in interiorul unei cladiri, unde vaporii de benzina ar putea ajunge si in apropierea focului sau a scanteilor. Pastrati benzina departe de luminile de veghe ale diferitelor dispozitive, gratare, aparate si scule electrice etc. Combustibilul varsat nu este doar un pericol de incendiu, dar de asemenea, aceasta provoaca daune mediului. Stergeti scurgeri imediat.

ANUNT: Combustibilul poate deteriora vopseaua si plastic. Aveti grija sa nu varsati combustibil cand faceti plinul.

[ATENTIE]

Daunele cauzate de varsarea carburantului nu sunt acoperite de garantie.

Traducere a instructiunilor originale

f) RECOMANDARI ULEI

Folositi 4 timpi ulei auto. SAE 0W 1 ~ 30 este recomandat pentru uz general.

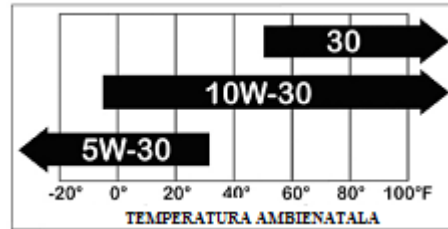

Viscozitatea uleiului SAE si clasificarea acestuia se gasesc pe eticheta API de pe rezervorul de ulei. Se recomanda utilizarea API SERVICE ulei SJ sau SL.

(g) VERIFICAREA NIVELULUI DE ULEI

Verificati nivelul uleiului de motor cu motorul oprit si intr-o pozitie de nivel.

1. Scoateti joja si stergeti-o.
2. Introduceti si scoateti joja de ulei fara as insurubati. Verificati nivelul de ulei indicat pe joja de ulei.
3. Daca nivelul uleiului este scazut, umpleti cu uleiul recomandat.
4. Insurubati joja etans.

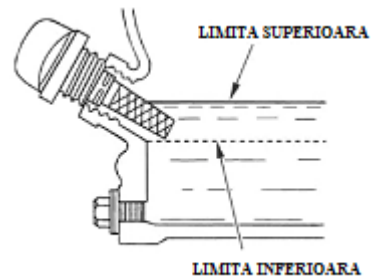
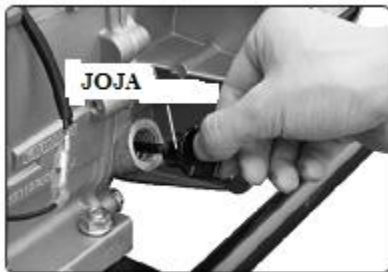

ANUNT: Functionarea motorului cu un nivel scazut de ulei poate cauza deteriorarea motorului.

Senzorul de ulei va opri automat motorul atunci cand nivelul uleiului scade sub limita. Pentru a evita neplacerea unei opriri neasteptate, verificati intotdeauna nivelul uleiului de motor inainte de pornire.

5. PROCEDURI DE OPERARE

5.1 PORNIREA MOTORULUI

- (a) Amorsati pompa.
- (b) Deplasati maneta supapei de combustibil in pozitia PORNIT.
Parghia supapei de combustibil trebuie sa fie in pozitia PORNIT pentru a rula motorul.

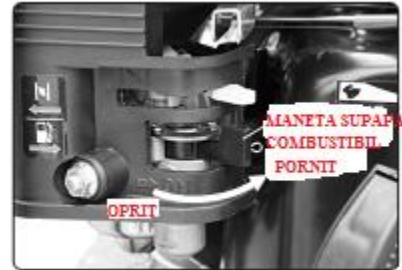

- (c) Pentru a porni un motor rece, mutati maneta socului in pozitia INCHIS. Pentru a reporni un motor cald lasati socul in pozitia DESCHIS. Pozitia DESCHIS ofera amestecul corect de combustibil pentru functionarea dupa rulare, precum si pentru repornirea unui motor cald.

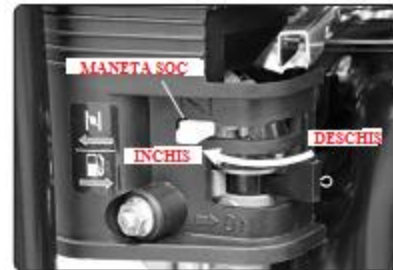

- (d) Deplasati maneta de acceleratie departe de pozitia LENT, aproximativ o treime din drum spre pozitia RAPID.
Maneta de acceleratie controleaza viteza motorului. Mutarea maneta de acceleratie intr-o directie sau alta, face ca motorul sa functioneze mai rapid sau mai lent.



Traducere a instructiunilor originale

- (e) Rotiti comutatorul motorului in pozitia PORNIT.
Comutatorul motorului activeaza si dezactiveaza sistemul de aprindere.
Comutatorul motorului trebuie sa fie in pozitia OPRIT pentru a rula motorul.
Rotirea comutatorului motorului in pozitia OPRIT opreste motorul.



- (f) Puneti in functiune demarorul recul:
Trageti manerul demarorului usor pana cand simtiti o rezistenta, apoi trageti rapid. Dati drumul la maner usor.



- (g) Daca socul a fost mutat la pozitia INCHIS , pentru a porni motorul, mutati treptat in pozitia DESCHIS in timp ce motorul se incalzeste.

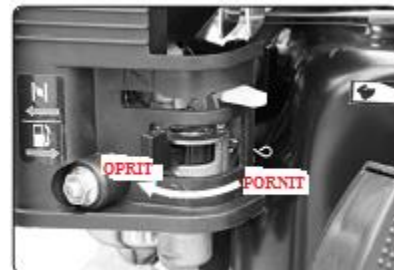

5.2 STABILIREA VITEZEI MOTORULUI

Reglati maneta de acceleratie pentru viteza dorita a motorului.

Asezarea manetei de acceleratie in pozitie face motorul sa ruleze mai repede sau mai lent.

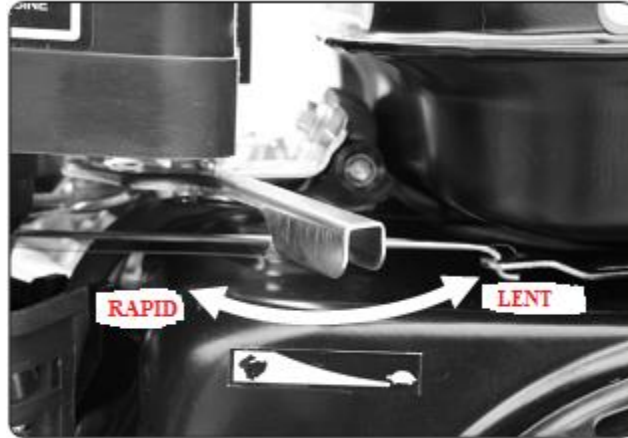

Dupa pornirea motorului, puneti maneta de acceleratie in pozitia RAPID si verificarea puterea pompei.

Puterea pompei este controlata prin reglarea turatiei motorului. Mutarea manetei de acceleratie in pozitia RAPID va creste randamentul pompei, si deplasarea manetei de acceleratie in directie LENT va scadea randamentul pompei.



ATENTIE! Monoxidul de carbon este un gaz toxic. Inhalarea acestuia poate duce la pierderea cunostintei si la deces. Evitati orice zone sau actiuni care va expun la monoxid de carbon.

5.3 OPRIREA MOTORULUI

Pentru a opri motorul in caz de urgenta, rotiti pur si simplu butonul motorului in pozitia PORINIT. In conditii normale, utilizati urmatoarea procedura.

- (a) Deplasati maneta de acceleratie la lent pozitie.



- (b) Rotiti comutatorul motorului in pozitia OPRIT.



- (c) Rotiti parghia supapei de combustibil in pozitia OPRIT.

Cand pompa nu este in uz. Lasati maneta supapei de combustibil in pozitia OPRIT pentru a preveni scurgerile din carburator.

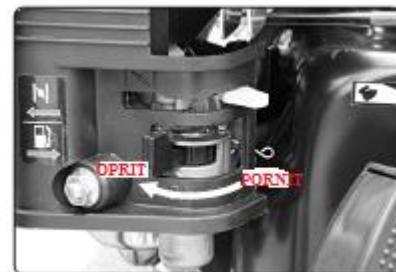

Dupa utilizare, scoateti dopul de scurgere al pompei si goliti rezervorul pompei. Scoateti capacul si clatiti rezervorul pompei. Se lasa apa sa se scurga din pompa, apoi reinstalati capacul si dopul.

6. SERVICE POMPA

EXECUTARE A FIECAREI PERIOADE INDICATE IN	ITEM PERIOADA SERVICE REGULAT	PRIMA UTILIZARE	PRIMA LUNA SAU 20 ORE	ODATA LA 3 LUNI SAU 50 OREE	O DATA LA 6 LUNI SAU 100 ORE	IN FIECARE AN SAU LA 300 ORE
•	ULEI MOTOR	Verificati nivel	√			
		Schimbati		√		√
	ULEI REUCTOR (tipuri aplicabile)	Verificati nivel	√			
		Schimbati		√		√
•	FILTRU AER	Verificati	√			
		Curatati			√(1)	√(1)
		Inlocuiti				
•	PAHAR PENTRU SEDIMENTE	Curatati			√	
	BUJIE	Verificati/Reglati			√	
		Schimbati				√
•	Protectie bujie(optional)	Curatati			√	
•	VITEZA MERS IN GOL	Verificati-reglati				√(2)
•	DEGAJARE SUPAPA	Verificati-reglati				√(2)
•	CAMERA DE ARDERE	Curatati	DUPA 500 DE ORE (2)			
•	FILTRU REZEVOR COMBUSTIBIL	Curatati			√(2)	
•	ROTOR	Verificati				√(2)
•	DEGAJARE ROTOR	Verificati				√(2)
•	SUPAPA ADMISIE	Verificati				√(2)

Articole legate de emisii.

(1) Faceti servicii de mentenanta mai frecvent atunci cand sunt utilizate in zone cu mult praf.

(2) Aceste articole ar trebui sa fie deservite de un personal calificat, asta daca nu aveti instrumente adecvate si sunteti competent d.p.d.v mecanic.

(3) Pentru uz commercial, termen lung de utilizare pentru a determina intretinerea corespunzatoare la diferite intervale.

7. INTRETINEREA “CUM SA”

7.1. SCHIMBAREA ULEIULUI

Scurgeti uleiul utilizat in timp ce motorul este cald. Se scurge ulei cald rapid si complet.

- (a) Puneti un recipient adecvat sub motor pentru a prinde uleiul uzat, apoi scoateti joja, dopul de scurgere, si saiba.
- (b) Lasati uleiul uzat sa se scurga complet, apoi reinstalati dop de scurgere, saiba si strangeti surubul de golire bine.

Va rugam sa aruncati uleiul de motor folosit intr-un mod care este compatibil cu Mediu. Va sugeram duceti uleiul folosit intr-un recipient etans un centru de reciclare sau statie de service pentru regenerare. Nu-l aruncati la gunoi, nu-l turnati in pamant, sau intr-un canal de scurgere.

- (c) Cu motorul intr-o pozitie de nivel, umpleti pana la marginea exterioara a orificiului de umplere cu ulei recomandat.

ANUNT: Functionarea motorului cu un nivel scazut de ulei poate cauza deteriorarea motorului.

Senzorul de ulei va opri automat motorul, inainte ca nivelul uleiului sa scada sub limita de siguranta.

Cu toate acestea, pentru a evita neplacerile unui opriri neasteptate, se umple pana la limita superioara, si verificati periodic nivelul acestuia.

- (d) Insurubati etans capul de umplere / joja.

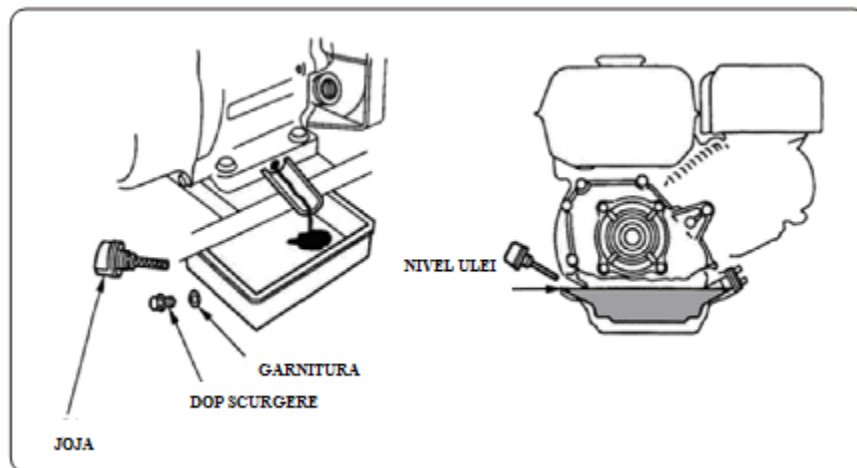

7.2 SERVICE & VERIFICARE FILTRU AER

Un filtru de aer murdar va diminua debitul de aer catre carburator, reducand performanta motorului. Daca folositi motorul in zone cu mult praf, curatati filtrul de aer mai des decat specificat in programul de intretinere.

ANUNT: Utilizarea motorului fara un filtru de aer sau cu un filtru de aer deteriorat praful va intra in motor, care poate provoca deteriorarea rapida a motorului. Acest tip de deteriorare nu este acoperit de garantie.

- (a) Scoateti piulita-fluture si scoateti capacul filtrului de aer.
- (b) Scoateti cu grija grila de plastic de la partea inferioara a carcasei.
- (c) Scoateti cu grija filtrul de aer de spuma din carcasa. Se spala filtrul in apa calda, cu sapun, clatiti si uscati bine.
- (d) Stergeti praful din interiorul filtrului de aer de baza si capac, folosind o carpa umeda. Fiti atent, pentru a preveni praful sa intre in conducta de aer care duce la carburator.
- (e) Introduceti un filtru de aer in carcasa si inlocuiti grila de plastic.
- (f) Montati ansamblul filtrului de aer. Asigurati-va ca garnitura este la locul ei sub filtrul de aer.

Traducere a instructiunilor originale

(g) Strangeti etans piulita-fluture a filtrului de aer.

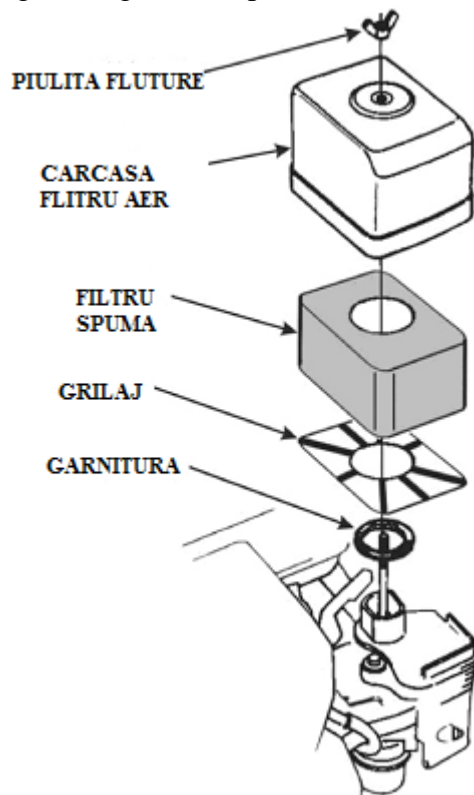

7.3 CURATAREA PAHARULUI PENTRU SEDIMENTE

(a) Mutati supapa de combustibil in pozitia OPRIT, apoi scoateti paharul pentru sedimente combustibil si O-ring.

ATENTIE!

Benzina este foarte inflamabila si exploziva.

Va puteti arde sau rani grav cand manipulati combustibil.

- Opriti motorul si mentineti caldura, scanteile si focul departe.
- Manipulati combustibilul numai in aer liber.
- Stergeti imediat scurgerile.

(b) Se spala paharul pentru sedimente si O-ring-ul in solvent neinflamabil si uscati-le bine.

(c) Puneti inelul in supapa de combustibil si instalati paharul pentru sedimente. Strangeti cana etans.

(d) Deplasati supapa de combustibil in pozitia PORNIT si verificati de scurgeri. Inlocuiti O-ring-ul daca exista vreo scurgere.

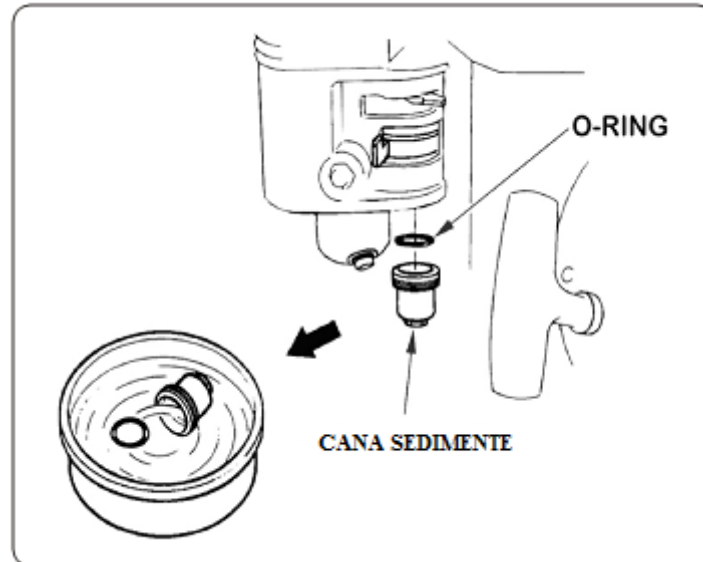

7.4 SERVICE BUJIE

- (a) Deconectati fisa bujiei si indepartati orice murdarie din jurul scanteia conectati.
- (b) Scoateti bujia cu o cheie pentru bujii.



- (c) Controlati bujia. Inlocuiti-o daca electrozii sunt uzati, izolatorul carpat sau ciobit sau cioplit.
- (d) Masurati distanta dintre electrozii bujiei cu un manometru adecvat. Diferenta ar trebui sa fie 0.7- 0.8mm. Corectati diferenta prin indoirea atenta a electrodului.
- (e) Montati bujia cu grija, cu mana, pentru evita incalzirea.
- (f) Dupa ce bujia este insatalata, strangeti cu o cheie mufa pentru a comprima saiba. Daca reinstalati o bujii uzata. Strangeti mai mult de $1 / 8 - 1 / 4$ dupa bujia ce este instalata. Daca instalati o bujii noua, strangeti randul sau, $1/2$ dupa instalarea acesteia.

Traducere a instructiunilor originale

ANUNT: O bujie slabita poate supraincalzi si deteriora motorul. Daca strangeti prea tare bujia puteti deteriora firele in chiulasa.

(g) Atasati capacul bujiei.

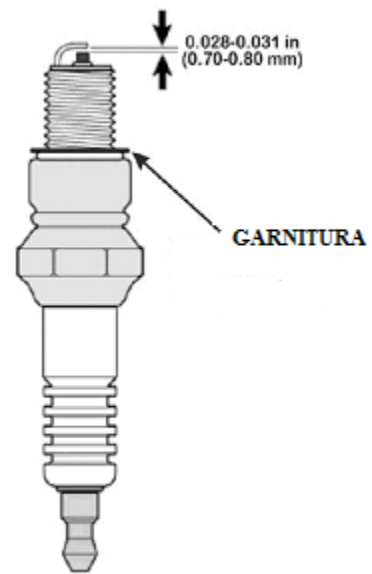

7.5 REGLARE VITEZA MERS IN GOL

(a) Porniti motorul si lasati-l in aer liber sa se incalzeasca pana la temperatura de functionare.

(b)

ANUNT: utilizarea pe uscat va deteriora garnitura pompei. Asigurati-va ca camera pompei este umplut cu apa inainte de pornirea motorului.

(b) Deplasati maneta de acceleratie in pozitia incet.

(c) Rotiti surubul de oprire al clapetei pentru a obtine turatia de mers in gol standard.

Viteza mers in gol standard: $1\ 400 \pm 200$ rpm

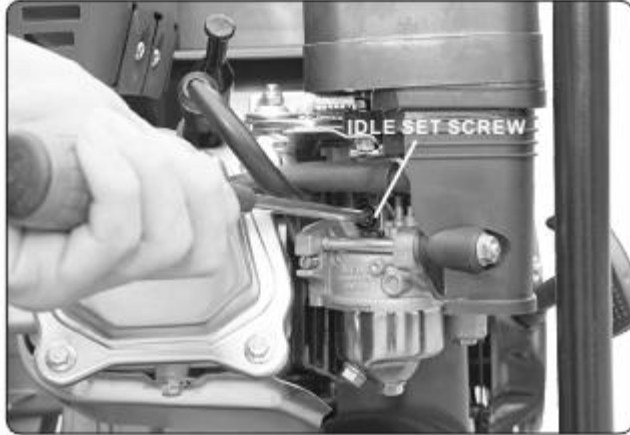

8. PREGATIREA PENTRU DEPOZITARE

Pregatirea pentru o depozitare adecvata este esentiala pentru mentinerea pompei. Urmatorii pasi vor ajuta sa pastrati rugina si coroziunea din a afecta functia pompei si aspectul, si va face ca pompa sa fie mai usor de pornit.

(a) In cazul in care motorul a functionat, lasati-l sa se raceasca timp de cel putin o jumatate de ora inainte curatare.

(b) Se spala motorul si pompa.

Se spala motorul la mana, si sa fiti atent pentru a preveni patrunderea apei in filtrul de are sau in deschiderea tobei de esapament. Pastrati apa departe zonele si toate celelalte locuri care sunt dificil de uscat pentru ca apa favorizeaza ruginirea.

ANUNT:

Folosind un echipament de spalare cu furtun de presiune poate forta apa in filtrul de aer sau in deschiderea tobei de esapament. Apa din filtrul de aer va inmuia filtrul de are si apa care trece prin filtrul de aer sau toba de esapament poate intra in cilindru provocand pagube.

Apa in contact cu motorul fierbinte poate provoca daune. In cazul in care motorul a rulat, lasati-l sa se raceasca timp de cel putin o jumatate de ora inainte de spalare.

(c) Uscati toate suprafetele accesibile.

(d) Umpleti camera pompei cu apa curata si proaspata, porniti motorul in exterior si lasati-l sa ruleze pana cand ajunge la temperatura de functionare normala pentru a evapora orice urma de apa.

ANUNT: operatie chimica va deteriora

Traducere a instructiunilor originale

pompa sigiliu. Asigurati-va ca pompa camera este umplut cu apa inainte pornirea motorului.

- (e) Opriti motorul si lasati-l sa se raceasca.
- (f) Scoateti dopul de golire al pompei, si clatiti pompa cu apa curata, proaspata. Lasati apa sa se scurga din camera pompei, apoi reinstalati dopul de golire.
- (g) Dupa pompa este curata si uscata, stergeti orice urma de vopsea deteriorata sau rugina cu un ulei usor. Ungeti butoanel de control cu spray lubrifiant.



8.2 SCURGEREA REZERVORULUI DE COMBUSTIBIL SI CARBURATORULUI

- (a) Plasati un recipient pentru benzina aprobat sub carburator si utilizati o palnie pentru a evita varsarea de combustibil.
- (b) Scoateti surubul de scurgere al carburatorului si canii de sedimente, apoi mutati maneta supapei in pozitia PORNIT.

ATENTIE!

Benzina este foarte inflamabila si exploziva.

Va puteti arde sau rani grav cand manipulati combustibil.

- Opriti motorul si mentineti caldura, scanteile si focul departe.
- Manipulati combustibilul numai in aer liber.
- Stergeti imediat scurgerile.

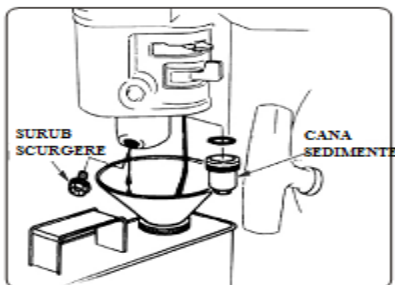

- (c) Dupa ce tot combustibilul s-a scurs in Container, reinstalati surubul de scurgere si cana sedimente. Strangeti-le bine.

8.3 ULEIUL DE MOTOR

- (a) Schimbati uleiul de motor.
- (b) Scoateti bujia.
- (c) Se toarna o lingura de ulei de motor curat in cilindru.
- (d) Trageti cablul de pornire de mai multe ori pentru a distribui uleiul in cilindru.
- (e) Montati la loc bujia.
- (f) Trageti cablul demarorului incet pana se simte rezistenta si crestatura de pe demaror se aliniaza cu orificiul din partea de sus a capacului reculului de pornire. Acest lucru va inchide supapele si praful nu poate intra in cilindrul motorului. Dati drumul usor franghiei de pornire.

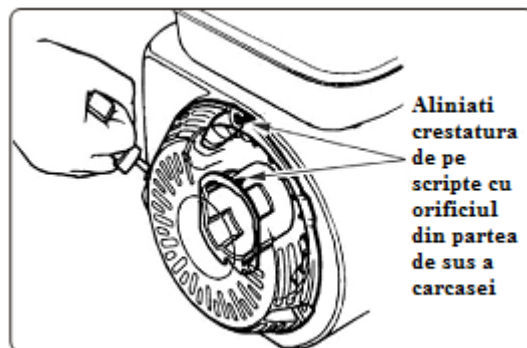

8.4. CONDITII DE PASTRARE

Selectati o zona de depozitare bine ventilata, departe de orice aparat care functioneaza cu o flacara etc.

Pozitionati pompa cu motorul si sistemul de evacuare rece, acoperiti-o pentru a o feri de praf.

Un motor si sistem de evacuare fierbinte poate aprinde sau topi anumite materiale.

Nu utilizati folii de plastic ca si husa. O husa neporoasa va permite umiditatii sa se instaleze in jurul motorului, promovand rugina si coroziune.

8.5 SCOATEREA DIN DEPOZIT

Verificati pompa asa cum este descrisa in capitolul INAINTE DE UTILIZARE al acestui manual.

8.6 TRANSPORT

Daca pompa a fost in stare de functionare, lasati-o sa se raceasca timp de cel putin 1 5 minute inainte de transportare. Un motor si sistem de evacuare fierbinte pot arde corpul si unele materiale.

Mentineti nivelul pompei in timpul transportului pentru a reduce posibilitatea de scurgere a combustibilului.

Deplasati maneta supapei de combustibil in pozitia OPRIT.

9. DEPANARE

PROBLEMA	CAUZA POSIBILA	REZOLVARE
Motorul nu porneste	<ol style="list-style-type: none"> 1. Supapa combustibil oprita. 2. Soc deschis. 3. Buton pornire oprit. 4. Fara combustibil 5. Combustibil prost; motor cu benzina netratata, sau cu benzina de proasta calitate 6. Bujie defecta, distrusa sau decalata 7. Bujie acoperita cu benzina(motor inecat) 8. filtru benzina infundat, carburetor defectuos, supape blocate etc. 	<ol style="list-style-type: none"> 1. Supapa combustibil pornita. 2. Socul inchis doar daca motorul nu e cald. 3. Buton pornire deschis. 4. Faceti plinul. 5. Goliti rezervorul si carburatorul. Puneti benzina proaspata. 6. Indepartati si verificati, curatati si inlocuiti bujia. 7. Scoateti si verificati bujia. Uscati si reinstalati bujia. Porniti motorul cu maneta de acceleratie in pozitia RAPID. 8. Verificare motor de catre un mecanic calificat, Inlocuiti sau reparati componente defecte conform cerintelor.
Motor fara energie	<ol style="list-style-type: none"> 1. Filtru element blocat. 2. Combustibil prost; motor cu benzina netratata, sau cu benzina de proasta calitate 3. Filtru combustibil infundat, carburator, pornire nefunctionabil(a), supape infundate etc. 	<ol style="list-style-type: none"> 1. Verificati filtru de are. Curatati sau inlocuiti filtru. 2. Goliti rezervorul si carburatorul. Puneti benzina proaspata. 3. Verificare motor de catre un mecanic calificat, Inlocuiti sau reparati componente defecte conform cerintelor.
Pompa fara randament	<ol style="list-style-type: none"> 1. Pompa fara amorsare. 2. Furtun deteriorat, taiat sau intepat 3. Scurgere incomplete scufundata 4. Connector cu pierdere de aer. 5. Scurgere infundata. 6. Inaltime exagerata. 	<ol style="list-style-type: none"> 1. Amorsare pompa. 2. Inlocuiti furtunul de absorbtie. 3. Scufundati complet in apa scurgerea si furtunul de absorbtie. 4. Inlocuiti saiba daca lipseste sau este deteriorata.

Traducere a instructiunilor originale

		<ol style="list-style-type: none"> 5. Curatati scurgerea de resturi. 6. Repozitionati pompa si/sau furtunul pentru a reduce inaltimea.
Pompa cu randament scazut	<ol style="list-style-type: none"> 1. Furtun deteriorat, prea lung sau cu diametru mic. 2. Connector cu pierdere de aer. 3. Scurgere infundata. 4. Furtun deteriorat, prea lung sau cu diametru mic. 5. Inaltime periferica 	<ol style="list-style-type: none"> 1. Inlocuiti furtunul de absorbtie 2. Inlocuiti saiba daca lipseste sau este deteriorata. Strangeti conectorul de furtun sau clema. 3. Curatati scurgerea de resturi. 4. Inlocuiti furtunul de evacuare. 5. Repozitionati pompa si/sau furtunul pentru a reduce inaltimea.

Nota: Specificatiile sunt supuse proiectarii fara preaviz. Imaginile din manual sunt doar pentru referinta.

Telefon: 0234 525 525
Serviciul Suport Clienți

